



K3C

AC 1900 Smart Wi-Fi Router

Kurzanleitung

Kurzüberblick

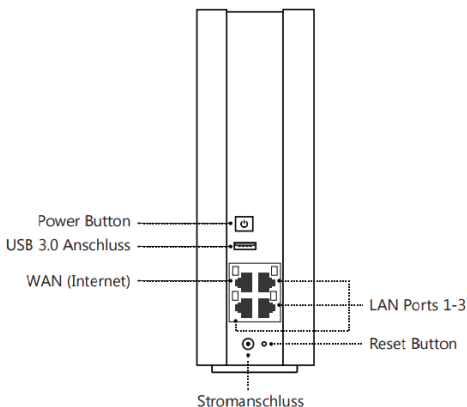

Power button

Drücken, um den Router ein- oder auszuschalten.

USB 3.0**Anschluss**

USB-Stick als externen Speicher einstecken.

WAN (Internet)

Einstecken des RJ-45 Kabels für die Verbindung mit dem Internet.

LAN ports 1-3

Einstecken der RJ-45 Kabels für LAN-Verbindungen.

Stromanschluss

Einstecken des Netzkabels zur Stromversorgung.

Reset button

Drücken und Halten Sie den Button für mindestens 5 Sekunden bis die LED am unteren Rand auf der Frontseite schnell blinkt.

Hardwareverbindung

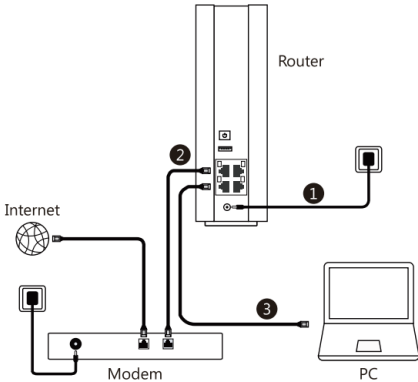

- 1 Verbinden Sie nun mittels Netzstecker Ihren Router mit der Steckdose und schalten Sie den Router ein.
 - 2 Verbinden Sie Router und Modem durch das RJ-45 Kabel.
- i**
- Stellen Sie sicher, dass Ihr Modem mit dem Internet verbunden ist.
 - Falls Sie eine drahtgebundene Internetverbindung anstatt des Modems haben, stecken Sie das Netzstecker direkt in den entsprechenden Anschluss am Router, schalten Sie den Router ein und fahren Sie mit den folgenden Instruktionen fort, um die Einrichtung

des Routers abzuschließen.

- 3 Verbinden Sie Ihren Computer durch ein Netzkabel mit einem LAN-Abschluss an Ihrem Router.

Falls Sie ein Wireless-Gerät benutzen, schalten Sie das WLAN ein und verbinden sich mit **@PHICOMM_XX** oder **@PHICOMM_XX_5G** (XX steht für die letzten beiden Ziffern der MAC-Adresse Ihres Routers).

LED-Diagnose

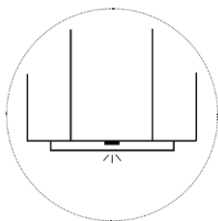

Sie können die LED-Anzeige am Rand der Router-Front verwenden, um den Konnektivitäts-Status Ihres Routers zu bestimmen.

	LED Verhalten	WLAN	WAN	Internet
blau	leuchtet	✓	✓	✓
	blinkt	✓	✓	×
gelb	leuchtet	✓	×	×
	blinkt	×	×	×
rot	leuchtet	×	✓	✓
	blinkt	×	✓	×

- Während der Initialisierung Ihres Routers leuchtet die LED rot.
- Wenn der Reset-Button länger als 5 Sekunden gedrückt wurde, blinkt die LED rot und schnell.

Router-Konfiguration über den Webbrowser

1. Geben Sie in die Adresszeile Ihres Webbrowsers **p.to** oder **192.168.2.1** ein und drücken Sie Einrichtung starten um den Einrichtungsassistenten zu starten.



The image shows a web browser interface for the PHICOMM router configuration. At the top, the PHICOMM logo is displayed in a bold, black, sans-serif font, with the website address www.phicomm.de centered below it. In the middle of the page, the word 'Willkommen!' (Welcome!) is written in a black, sans-serif font. Below this, there is a prominent, rounded rectangular button with a grey gradient and the text 'Einrichtung starten' (Start setup) in white. At the bottom of the page, there is a small checkbox that is checked, followed by the text 'Ich habe die Benutzervereinbarung gelesen und akzeptiert: "Endbenutzer-Lizenzvereinbarung"' (I have read and accepted the user agreement: "End-user license agreement").

2. Legen Sie ein Passwort für Ihren Router fest und drücken Sie **Nächste**.

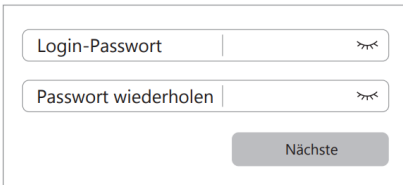

The image shows a web browser interface for setting a password on the PHICOMM router. It features two input fields stacked vertically. The first field is labeled 'Login-Passwort' (Login password) and has a small eye icon on the right side to toggle password visibility. The second field is labeled 'Passwort wiederholen' (Repeat password) and also has an eye icon on the right side. Below these two fields is a prominent, rounded rectangular button with a grey gradient and the text 'Nächste' (Next) in white.

3. Wählen Sie Ihre Zeitzone aus und drücken Sie **Nächste**.

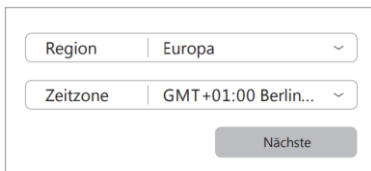

The screenshot shows a configuration interface with two dropdown menus and a button. The first dropdown menu is labeled 'Region' and has 'Europa' selected. The second dropdown menu is labeled 'Zeitzone' and has 'GMT+01:00 Berlin...' selected. Below these menus is a grey button labeled 'Nächste'.

4. Wählen Sie den Internet-Verbindungstyp aus (wenn Sie sich nicht sicher sind, kontaktieren Sie Ihren Internet-Service - Provider). Geben Sie Ihre Internet-Konto-Informationen ein und drücken dann **Nächste**.

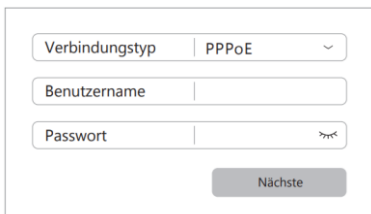

The screenshot shows a configuration interface with three input fields and a button. The first field is a dropdown menu labeled 'Verbindungstyp' with 'PPPoE' selected. The second field is a text input labeled 'Benutzername'. The third field is a text input labeled 'Passwort' with a visibility toggle icon (an eye with a slash) on the right. Below these fields is a grey button labeled 'Nächste'.

5. Geben Sie die SSID und das Passwort für Ihr Wireless Netzwerk ein oder nutzen Sie die Standardeinstellungen. Drücken Sie **Speichern**, um die Einrichtung abzuschließen.

2.4 GHz

SSID | PHICOMM_2.4G ▾

Password | 

5 GHz

SSID | PHICOMM_5G ▾

Password | 

Vorherige

Speichern

Router-Konfiguration mit der PhiWiFi

Sie können Ihr Heimnetzwerk auch einfach mit Ihrem Smartphone verwalten. Um den Download der PHICOMM-App aus dem Apple App Store oder dem Google Play Store zu beginnen, scannen Sie nur den u. a. QR-Code ein.



CE-Kennzeichnung



Dies ist ein Produkt der Klasse B in einer häuslichen Umgebung. Dieses Produkt kann Funkstörungen verursachen. In diesem Fall kann der Benutzer entsprechende Maßnahmen ergreifen.

Betriebsfrequenz

2.4G: 2402 - 2482 MHz / 5G: 5150 - 5250 MHz

Maximale Übertragung

2.4G: 20 dBm / 5G: 23 dBm

Das Gerät kann in allen EU-Ländern im Heim- und Büro-Gebrauch betrieben werden (und anderen Ländern, welche der EU-Richtlinie RED 2014/53/EU folgen).

Das Band 5150 - 5250 MHz ist beschränkt auf den Gebrauch in geschlossenen Räumen.

Radiofrequenz Bestrahlung Informationen

Dieses Gerät entspricht den EU-Anforderungen (RED 2014/53/EU) über die Begrenzung der Bestrahlung in allgemeinen elektromagnetischen Feldern für den Schutz der Gesundheit.

Das Gerät entspricht den RF-Spezifikationen, wenn das Gerät mindestens 20 cm von Ihrem Körper entfernt benutzt wird.

INFORMATIONEN ZU DEN RECHTEN AM GEISTIGEN EIGENTUM

Alle Gesellschaften, Produkte und Dienstnamen die hier erwähnt sind, sind Handelsmarken, eingetragene Warenzeichen oder Dienstleistungsmarken ihrer jeweiligen Eigentümer. Phicomm (Shanghai) Co., Ltd. behält sich das Recht vor, den Inhalt dieses Dokumentes jederzeit ohne vorherige Benachrichtigung zu ändern. Kein Teil dieses Dokumentes darf in jeglicher Form übersandt, kopiert, elektronisch auf Datenträgern gespeichert oder in eine andere Form publiziert werden ohne vorherige schriftliche Erlaubnis von Phicomm (Shanghai) Co., Ltd.

HAFTUNGS AUSSCHLUSS

Sämtliche Spiele und Anwendungen einschließlich relevanter Unterlagen oder Dateien, Inhalte, Services oder entsprechende Dokumente, einschließlich, aber nicht darauf beschränkt, Bild, Flash, Video, Aufzeichnungen, Musik oder Text sind bereits vorinstalliert oder im Gerät gebündelt und werden unterstützt durch die Verpflichtung zur Legalität, Echtheit und Richtigkeit durch entsprechende Software und

ServiceAnbieter und garantieren, staatliches Recht, Vorschriften, die guten Sitten oder die Rechte Dritter nicht zu verletzen.

Die Anbieter garantieren die Qualität des Service und der Software, die Sicherheit der Benutzer, anderer Informationen und die Internetsicherheit. Phicomm (Shanghai) Co., Ltd. ist nicht haftbar für Probleme, welche sich aus der Nutzung der Software oder Dienste im Gerät oder Probleme die aus der Verwendung der Software oder Dienste resultieren. Einige Softwareanwendungen und Dienste können eine Internetverbindung verlangen und können somit entsprechende Kosten verursachen.

BESCHRÄNKUNG VON SCHÄDEN

Bis zum äußersten Grad der rechtlichen Zulässigkeit, ist die Phicomm (Shanghai) Co., Ltd. in keinem Falle haftbar für direkte, zufällige, indirekte oder Folgeschäden sowie entgangene Gewinne, Geschäftsabschlüsse, Umsätze, Daten, Gunst und Einsparungen. Außerdem sprechen wir uns frei von im Vertrag klagbaren Delikten. Die Firma ist nicht verantwortlich für Verletzungen, Verlust von Einnahmen, Verlust der Bereitwilligkeit, Verlust der Geschäftsgelegenheit, Verlust von Daten, Verlust von Gewinn oder der Nichterfüllung von Verpflichtungen.

WICHTIGE GESUNDHEITSMASSNAHMEN UND SICHERHEITSVORSICHTSMASSNAHMEN

Um dieses Produkt zu verwenden, müssen Sie die unten stehenden Sicherheitsmaßnahmen gelesen haben, damit mögliche gesetzliche Auswirkungen und Schäden vermieden werden.

SICHERHEITSMASSNAHMEN FÜR DIE RICHTIGE INSTALLATION

ACHTUNG: Das Anschließen mit einem unpassenden schwächeren Ladegerät kann zu einem Stromschlag in Ihrem Gerät führen.

SICHERHEITSMASSNAHMEN FÜR DIE STROMVERSORGUNGSEINHEIT Verwenden Sie die richtige Stromquelle

Dieses Produkt kann nur mit der passenden Batterie, einer externen Standard-Stromquelle oder einer externen Stromquelle verbunden werden, die von Phicomm (Shanghai) Co. Ltd. festgelegt worden sind. Phicomm (Shanghai) Co. Ltd. ist für Geräteschäden oder Unfälle nicht verantwortlich, welche aus der Benutzung oder dem Gebrauch unerlaubter Batterien oder externer Stromquellen entstehen.

SICHERHEITSHINWEISE ZU DIREKTER SONNENEINSTRALUNG

Halten Sie dieses Produkt fern von Feuchtigkeit und hohen Temperaturen. Das Gerät wurde entwickelt, um bei Temperaturen zwischen 0°C und 40°C betrieben zu werden. Niedrigere oder höhere Temperaturbedingungen könnten vorübergehend die Lebensdauer der Batterie verkürzen oder

das Gerät könnte vorübergehend nicht mehr einwandfrei funktionieren. Lassen Sie das Gerät oder die Batterie nicht innerhalb eines Fahrzeugs oder an anderen Plätzen, wo eine Temperatur von 70°C oder mehr herrscht, liegen. Schützen Sie das Gerät vor direkter Sonneneinstrahlung, z. B. auf einem Autoarmaturenbrett, Fensterbrett oder hinter Glas; alles kann dazu führen, dass der Geräte-Betriebstemperaturbereich überschritten wird. Vermeiden Sie starke Temperaturänderungen oder zu hohe Luftfeuchtigkeit, da es zu Bildung von Kondenswasser im Inneren des Gerätes kommen kann.

Wenn das Gerät in Betrieb ist, ist es normal, dass das Gerät warm wird. Die Hülle des Gerätes fungiert als Kühlfläche, die Wärme aus dem Inneren des Gehäuses nach außen in die kühlere Luft transportiert.

UMGEBUNGSEINSCHRÄNKUNGEN

Verwenden Sie dieses Produkt nicht an Tankstellen, Kraftstoff-Depots, chemischen Werken, unter Deck auf Booten, Gebieten, wo sich Kraftstoff befindet und Gebiete, in denen die Luft Chemikalien und Partikel wie Staub oder Metallpulver (-pulver) enthält.

Bitte beachten Sie, dass Funken in solchen Gebieten eine Explosion verursachen können und die Gefahr körperlicher Verletzungen oder sogar dem Tod besteht.

EXPLOSIVE UMGEBUNGEN

In Gebieten, in welchen eine potenziell explosive Atmosphäre existiert oder leicht entzündliche Materialien gelagert werden, muss das Produkt ausgeschaltet werden. Der Benutzer muss allen Zeichen und Instruktionen Folge leisten. Funken in solchen Gebieten können eine Explosion oder ein Feuer verursachen, dass auf körperliche Verletzung oder sogar Tod hinauslaufen kann. Gebiete mit einer potenziell explosiven Atmosphäre sind häufig, aber nicht immer, offensichtlich gekennzeichnet. Diese umfassen Brennstoff-Lieferanten, unter Deck auf Booten, chemischen Lagerungseinrichtungen und Gebiete wo die Luft Chemikalien oder Partikel wie Staub oder Metallpulver enthält.

VORSICHTSMASSNAHMEN FÜR DIE RADIOFREQUENZ BESTRAHLUNG

- Vermeiden Sie es, Ihren Router neben Stahlstrukturen zu verwenden (z.B. Stahlgerüst eines Gebäudes).
- Vermeiden Sie es, Ihren Router in direkter Nähe von starken, elektromagnetischen Quellen zu benutzen (z.B. Mikrowelle, Lautsprecher, TV und Radio).
- Verwenden Sie ausschließlich Originalteile des Herstellers.
- Der Gebrauch von nicht originalen Teilen kann zu einer Beschädigung von elektromagnetischen Geräten in der Nähe

führen und sollte vermieden werden.

INTERFERENZEN MIT MEDIZINISCHER AUSRÜSTUNG

Dieses Produkt kann medizinische Ausrüstung veranlassen, nicht mehr ordnungsgemäß zu funktionieren. Der Gebrauch dieses Geräts wird in den meisten Krankenhäusern und medizinischen Einrichtungen verboten. Wenn Sie selbst ein persönliches medizinisches Gerät verwenden, befragen Sie den Hersteller Ihres Geräts, um zu bestimmen, ob dieses gegen RF Energie entsprechend abgeschirmt ist.

Hörgeräte

Einige Router können Hörgeräte stören. Im Falle solcher Interferenzen können Sie Ihren Händler oder den Kundendienst anrufen, um Alternativen zu besprechen.

NICHTIONISIERENDE STRALUNG

Ihr Gerät hat externe Antennen. Dieses Produkt sollte in seiner normalen Position bedient werden, damit die Interferenzen nicht zu groß sind. Zur Sicherheit der Person wird empfohlen, dass kein Körperteil während der Benutzung mit der Antenne in Berührung kommt.

Benutzen Sie ausschließlich die installierten Antennen. Der Gebrauch von unerlaubten oder modifizierten Antennen kann die Übertragungsqualität verschlechtern und den Router beschädigen sowie den Verlust der Verbindung hervorrufen. Modifizierte Antennen können eine höhere Strahlenbelastung verursachen.

Um eine optimale Geräteleistung zu sichern und Personen vor der RF Energie zu schützen, ist innerhalb der Richtlinien in den relevanten Standards dargelegt, dass Sie Ihr Gerät immer nur in seiner optimalen Position benutzen sollen.

Die Vermeidung des Kontaktes mit der Antenne während der Benutzung des Telefons optimiert die Leistung der Antenne.

ALLGEMEINE VORSICHTSMASSNAHMEN

VERMEIDEN SIE ÜBERMÄSSIGEN DRUCK AUF DAS GERÄT

Üben Sie keinen übermäßigen Druck auf das Display und das Gerät aus, um eine Beschädigung zu vermeiden. Vermeiden Sie einen Verbleib Ihres Gerätes über einen längeren Zeitraum in Ihrer Hosentasche.

DAS GERÄT WIRD BEI LÄNGERER NUTZUNG WARM

Bei Nutzung des Gerätes über einen längeren Zeitraum kann das Gerät warm werden. In den meisten Fällen ist dies normal und sollte daher nicht als ein Problem angesehen werden.

REPARATURHINWEISE BEACHTEN

Mit Ausnahme der Anweisungen in der Bedienungsanleitung, dürfen Sie das Gerät auf keinen Fall selbst reparieren. Reparaturen des Gerätes sollten nur von einem autorisierten Service-Center oder dem Hersteller durchgeführt werden.

REPARATUR BEI BESCHÄDIGUNGEN

Entfernen Sie das Gerät vom Strom und wenden Sie sich u. a. bei den folgenden Problemen an ein autorisiertes Service-Center oder den Anbieter:

- Flüssigkeit wurde über dem Gerät verschüttet oder ein Gegenstand ist in das Gerät gelangt.
- Das Produkt wurde Regen oder anderen Flüssigkeiten ausgesetzt.
- Es liegen deutliche Anzeichen einer Überhitzung vor.
- Das Gerät funktioniert nicht ordnungsgemäß, obwohl Sie der Bedienungsanleitung folgen.

VERMEIDEN SIE HEISSE UMGEBUNGEN

Das Gerät sollte von Wärmequellen wie Heizkörpern, Wärmespeichern, Öfen oder anderen Geräten (z.B. Verstärkern), die Wärme erzeugen, fern gehalten werden.

VERMEIDEN SIE FEUCHTE UMGEBUNGEN

Benutzen Sie das Produkt niemals in feuchter Umgebung.

VERMEIDEN SIE STARKE TEMPERATURSCHWANKUNGEN

Wenn Sie das Gerät in eine Umgebung mit starker Temperatur und / oder Luftfeuchtigkeit bringen, kann sich Kondenswasser auf oder im Gerät bilden. Um eine Beschädigung des Geräts zu vermeiden, warten Sie lange genug ab, sodass die Feuchtigkeit im Gerät verdampfen kann.

HINWEIS: Wenn Sie das Gerät von einer kalten in eine wärmere Umgebung oder aus Hochtemperatur-Bedingungen in eine kalte Umgebung bringen, sollten Sie dieses bitte vorab auf Raumtemperatur abkühlen lassen.

STECKEN SIE KEINE FREMDKÖRPER IN DAS GERÄT

Stecken Sie niemals Gegenstände jeglicher Art in die Gehäuseschlitze oder Öffnungen. Diese dienen der Belüftung des Gerätes. Diese Öffnungen dürfen nicht blockiert oder abgedeckt werden.

MONTAGEZUBEHÖR

Sollten Sie das Gerät aufstellen wollen, darf dieses nur nach den Anweisungen vom Hersteller und mit, von diesem, empfohlenen Zubehörs geschehen.

VERWENDEN SIE DAS GERÄT LEDIGLICH MIT DAZUGEHÖRIGEM ZUBEHÖR

Dieses Gerät sollte nur mit PCs, Zubehör und Anwendungen verwendet werden, welche dazu geeignet sind.

REINIGUNG

Entfernen Sie das Gerät vom Strom, wenn Sie dieses reinigen möchten. Sie sollten niemals flüssige Reinigungsmittel oder Aerosol-Reiniger zum Säubern benutzen. Verwenden Sie ein feuchtes Tuch für die Reinigung. Das Gerät wurde mit einer speziellen Beschichtung hergestellt, um Schmutz und Schweiß auf der Oberfläche abzuweisen. Das Gerät selbst hat keinen Schutz gegen Schmutz und Flecken. Im Falle einer Verunreinigung oder Einfärbung wischen Sie Ihr Gerät bitte sofort mit einem sauberen feuchten Tuch ab.

HERZSCHRITTMACHER



Bei Herzschrittmachern kann das Gerät Störungen hervorrufen. Halten Sie das Gerät bitte in einem sicheren Abstand in Höhe von mindestens fünf Zentimetern zu Ihrem Herzschrittmacher. Keinesfalls darf das Gerät in der Vordertasche Ihres Hemdes oder Mantels aufbewahrt werden. Sollten Sie detaillierte Informationen über andere implantierbare Geräte benötigen, kontaktieren Sie bitte Ihren Arzt, um sicher zu gehen, dass die magnetische Beeinflussung solcher aktiven medizinischen Implantate ausgeschlossen ist.

ACHTUNG

Aktualisieren Sie Ihr Betriebssystem mit Vorsicht

Unsachgemäße Bedienung oder unvorhersehbare externe Faktoren können dazu führen, dass ein Betriebssystem-Update fehlschlägt; das Gerät wird nicht einwandfrei funktionieren. Wenn eine solche Situation eintritt, müssen Sie das Gerät zur Reparatur einschicken. Ein inoffizielles Betriebssystem kann Sicherheitsrisiken verursachen. Bitte nur die offiziellen Updates, die von Phicomm zur Verfügung gestellt werden installieren, ansonsten erlischt der Garantieanspruch und eine Reparatur ist kostenpflichtig.

Hiermit erklärt Phicomm (Shanghai) Co., Ltd., dass das Netzwerkgerät (Funkgerät) K3C sich in Übereinstimmung mit der Richtlinie RED 2014/53/EU befindet. Die komplette Konformitätserklärung für die EU (CE) können Sie unter der folgenden Internet-Adresse einsehen:

www.phicomm.de